

IDEAL 2600 / 2600-Cross/Cut
IDEAL 2601 / 2601-Cross/Cut
IDEAL 3800 / 3800-Cross/Cut
IDEAL 3802 / 3802-Cross/Cut

Betriebsanleitung
Operating Instructions
Mode d'emploi
Gebruiksaanwijzing
Manuale d'istruzione
Instrucciones para el uso

**Empfohlenes Zubehör/Recommended Accessories/Accessoires Recommandés
/ Aanbevolen toebehoren/ Accessori Raccomandati/ Accesorios Recomendados:**

Nr. 9000 610
(IDEAL 2600-3802)

Umweltverträgliches
Spezialöl /
Environmentally
friendly oil /
Huile spéciale
biodégradable /
Milieuvriendelijke
olie /
Olio
biodegradabile /
Aceite
biodegradable

Nr. 9000 029
(IDEAL 2600/2601)

Nr. 9000 037
(IDEAL 3800/3802)

Plastiksäcke
(50 Stück) /
Plastic bags
(50 pieces) /
Sacs plastiques
(50 pièces) /
Plastic zakken
(50 stuks) /
Sacchi di plastica
(50 pezzi) /
Bolsas de plástico
(50 bolsas)

Nr. 9000 044
(IDEAL 2600-3802)

Ablagegestell für
EDV-Listen /
EDP-rack /
Support listings /
Draadrek voor
computer-output /
Portatabulati /
Soporte de lista-
dos

Sehr geehrte Kundin, sehr geehrter Kunde,
vielen Dank, daß Sie sich für einen Aktenvernichter von IDEAL entschieden haben. Mit dem Kauf dieses Qualitätsproduktes haben Sie eine gute Wahl getroffen.

Bitte lesen Sie vor Inbetriebnahme der Maschine unbedingt diese Betriebsanleitung und beachten Sie die Sicherheitshinweise.

Dear customers,
Thank you for choosing a paper shredder from IDEAL. With the purchase of this quality product you can be sure you have made a good choice.

Please read these operating instructions before putting the machine into operation and observe the safety regulations.

Cher client,
Nous vous remercions d'avoir choisi un destructeur de documents IDEAL. Nous vous félicitons pour le choix de ce produit de qualité.

Nous vous prions de lire attentivement le mode d'emploi avant d'utiliser la machine, et attirons votre attention sur les consignes de sécurité.

Geachte klant,
Dank u voor het kiezen van een papiervernietiger van IDEAL. Met de aankoop van dit kwaliteitsproduct heeft u een goede keuze gemaakt.

Leest u voor de ingebruikname van het apparaat a.u.b. deze gebruiksaanwijzing goed door en neemt u de veiligheidsinstructies in acht.

Caro cliente,
grazie per aver scelto un distruggidocumenti IDEAL. Con l'acquisto di un prodotto di qualità lei può essere sicuro di aver fatto una buona scelta.

Per favore legga questo manuale di istruzione prima di mettere in funzione il distruggidocumenti e osservi le regole di sicurezza.

Distinguido cliente:
Le estamos agradecidos por haber elegido un destructor de papel IDEAL. Con la adquisición de esta máquina de gran calidad, usted puede estar seguro de haber realizado una buena elección.

Le recomendamos lea las instrucciones antes de poner en funcionamiento esta máquina y cumpla las normas de seguridad.

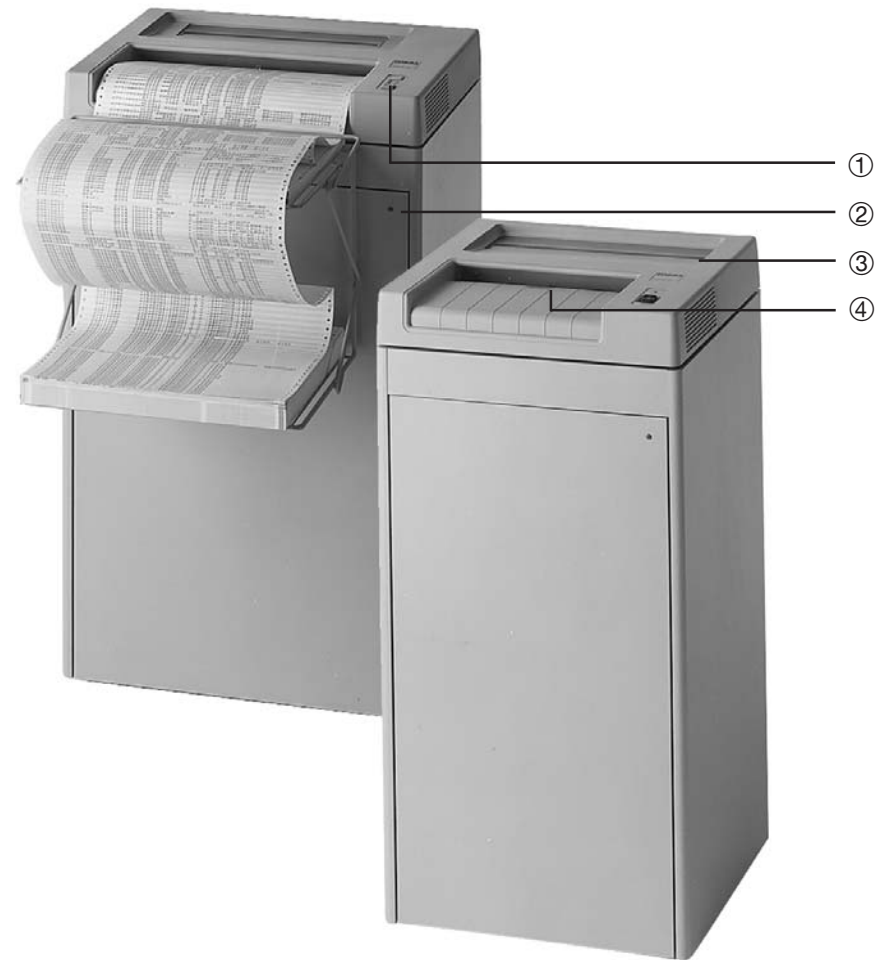

IDEAL 3800 / 3800-Cross/Cut
IDEAL 3802 / 3802-Cross/Cut

IDEAL 2600 / 2600-Cross/Cut
IDEAL 2601 / 2601-Cross/Cut

(a)



SICHERHEITSHINWEISE

- (a) Wichtig: Symbole beachten
- (b) Vorsicht bei langen Haaren
- (c) Nicht in das Schneidwerk greifen
- (d) Vorsicht bei Krawatten und sonstigen langen Kleidungsstücken
- (e) Vorsicht bei Schmuck

Maschine für Kinder unzugänglich aufstellen!

Aktenvernichter dienen ausschließlich der Zerkleinerung von Schriftgut und sonstigen Datenträgern auf Papier.



Achtung: Vor dem Öffnen der Maschine Netzstecker ziehen!

(b)



(c)



(d)



(e)

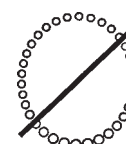

SAFETY PRECAUTIONS

- (a) Observe symbols
- (b) Long hair can become entangled in cutting head
- (c) Don't reach into the feed-opening of the cutting head
- (d) Take care of ties and other loose pieces of clothing
- (e) Be careful of loose jewelry

Install machine out of children's reach!

Paper shredders are for use in shredding documents and other sensitive information on paper.



Important: Please remove the plug from the wall socket before removing any covers!

CONSIGNES DE SECURITE

- (a) Important: Respecter les symboles
- (b) Attention aux cheveux longs
- (c) Ne pas introduire les mains dans le bloc de coupe
- (d) Attention au port de cravates et autres vêtements flottants
- (e) Attention au port de bijoux

Veiller à installer le destructeur loin de la portée des enfants!

Les destructeurs de documents servent uniquement à déchiqueter les documents et autres supports d'informations sur papier.



Attention: Débrancher la machine avant ouverture!

VEILIGHEIDSINSTRUCTIES

- (a) Let op symbolen
- (b) Pas op met lang haar
- (c) Steek uw hand niet in de invoeropening
- (d) Pas op met stropdassen en andere lange kledingstukken
- (e) Pas op met sieraden

Machine buiten bereik van kinderen houden!

Papiervernietigers zijn uitsluitend geschikt voor het vernietigen van documenten en andere gegevens op papier.



Belangrijk: Haal de stekker uit het stopcontact voor u de machine opent!

NORME DI SICUREZZA

- (a) Importante: Guardare i simboli
- (b) I capelli lunghi possono restare impigliati nel gruppo di taglio
- (c) Non introdurre le mani nella fessura del gruppo di taglio
- (d) Attenzione a cravatte sciarpe o foulard
- (e) Attenzione ai gioielli

Installare la macchina lontano dalla portata dei bambini!

I distruggidocumenti servono unicamente per distruggere documenti e altre informazioni su supporto cartaceo.



Importante: Disinserire la spina dalla presa prima di togliere qualsiasi coperchio!

NORMAS DE SEGURIDAD

- (a) Observar los símbolos
- (b) Tener cuidado con el cabello largo, puede enredarse en el cabezal de corte
- (c) No introducir la mano en la abertura de alimentación del cabezal de corte
- (d) Tener cuidado con las corbatas y todo tipo de prendas sueltas
- (e) Tener cuidado con las joyas

¡Colocar la máquina fuera del alcance de los niños!

Los destructores de papel se utilizan para destruir documentos y todo tipo de información impresa o escrita en papel.



Importante: ¡Desconecte el enchufe de la toma antes de abrir una tapa!

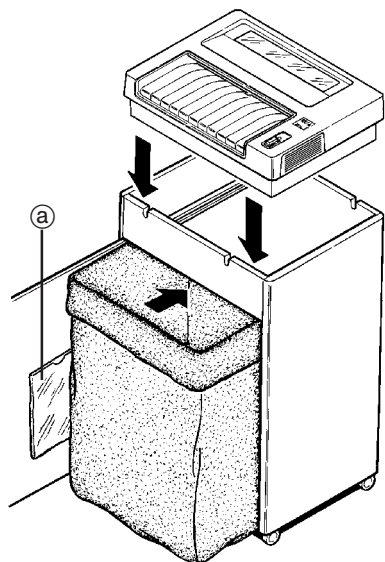

IDEAL 2600 - 3802

AUFSTELLUNG

- Setzen Sie den Maschinenkopf mit dem Bedienfeld ① nach vorne exakt auf den Unterschrank (Schranttür wahlweise auch nach hinten).
- Schranttür ② durch leichten Druck auf den roten Punkt öffnen. Einen Plastiksack von innen über den Sackrahmen stülpen und in die Führungsschienen schieben.
- Netzkabel mit Netzsteckdose verbinden (1-phasig). Sicherung: 16 Amp. max. (115 Volt-Version: 15 Amp. max.)
- Betriebsanleitung nach Durchlesen in die vorgesehene Halterung ③ schieben und Tür schließen.

INSTALLATION

- Place the machine-head into the top of the cabinet with the control panel ① toward the front (the door can face to the back as well).
- Open the door by pressing lightly on the red dot ②. Insert a plastic bag into the bag frame from below; fold over all four sides and slide it into the guide rails.
- Connect the power cord to a normal single phase socket. Fuse: 16 Amp. max. (115 Volt-Version: 15 Amp. max.)
- After reading the operating instructions slide them into the holder ③ and close the door.

MONTAGE

- Poser le mécanisme sur le meuble, côté avant ① du côté porte (la porte peut être orientée côté arrière du mécanisme).
- Ouvrir la porte ② du meuble par une pression sur le point rouge. Introduire un sac plastique sur le cadre et remettre le cadre dans ses glissières.
- Brancher le câble d'alimentation (monophasé). Fusibles: 16 ampères max. (Version 115 Volts: 15 ampères max.)
- Mettre le mode d'emploi après lecture dans son emplacement ③ et fermer la porte.

INSTALLATIE

- Plaats het machinedeel met het bedieningspaneel ① aan de voorzijde nauwkeurig op de onderkast (naar keuze ook met de deur aan de achterzijde).
- Deur van de onderkast ② openen door lichte druk op de rode punt. Een plastic zak van binnen uit om de ophangbeugel vouwen en in de geleiders schuiven.
- Steek de stekker in het stopcontact. Zekering: 16 Amp. max. (115 Volt-versie: 15 Amp. max.)
- De gebruiksaanwijzing na het lezen in de daarvoor bestemde houder ③ schuiven en de deur sluiten.

INSTALLAZIONE

- Posizionare la testa del distruggidocumenti sul cestino con il pannello di comando ① verso il davanti (lo sportello può essere rivolto anche verso il retro).
- Aprire lo sportello ② premendo leggermente sul punto rosso. Inserire dal basso un sacco di plastica nel telaio e introdurlo nelle guide.
- Collegare il cavo di alimentazione ad una normale presa di corrente. Fusibile: 16 amp. max. (per 115 Volt: 15 amp. max.)
- Dopo aver letto il manuale d'istruzioni inserirlo nel contenitore ③ e chiudere lo sportello.

INSTALACIÓN

- Sitúe el cabezal de la máquina en el mueble con el panel de control ① hacia el frontal (la puerta puede también encararse hacia atrás).
- Abrir la puerta ② presionando ligeramente sobre el punto rojo. Colocar una bolsa de plástico en el aro metálico; doblar las cuatro bandas e insertarla en las guías.
- Conectar a un enchufe normal de una fase. Fusible: 16 Amp. max. (115 voltios-versión: 15 Amp. max.)
- Después de leer las instrucciones deposítelas sobre el soporte ③ y cierre la puerta.

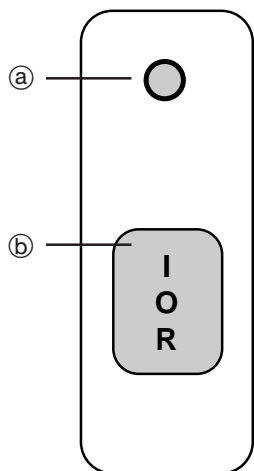

Bedienfeld IDEAL 2600/3800
Control panel IDEAL 2600/3800
Tableau de commande IDEAL 2600/3800

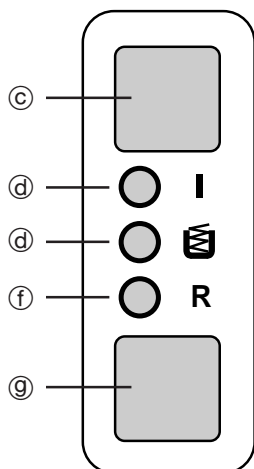

Bedienfeld IDEAL 2601/3802
Control panel IDEAL 2601/3802
Tableau de commande IDEAL 2601/3802

BEDIENUNG

IDEAL 2600 und 3800: Mehrfunktionsschalter (b) in Position I bringen. Der Aktenvernichter ist nun eingeschaltet und es kann Papier zugeführt werden. Nach dem Vernichtungsvorgang Mehrfunktionsschalter (b) wieder in Position O bringen. Wird zuviel Papier zugeführt, blockiert die Maschine. Bitte reversieren Sie, indem Sie den Mehrfunktionsschalter (b) in Position R bringen und führen Sie weniger Papier zu.

IDEAL 2601 und 3802: Betriebsbereitschaftstaste (c) drücken. Grüne Kontrolleuchte (f) leuchtet auf. Der Aktenvernichter ist nun betriebsbereit (Stand-by-Modus). Bei Papierzuführung startet die Maschine automatisch und schaltet nach dem Vernichtungsvorgang auch automatisch wieder ab. Wird zuviel Papier zugeführt, schaltet die Maschine ab. Kontrolleuchte für "Reversieren" (f) leuchtet auf. Bitte reversieren Sie, indem Sie die gelbe Reversiertaste (g) drücken und führen Sie weniger Papier zu.

Alle Modelle: Leuchtet die rote Kontroll-Leuchte (a) bzw. die Sack-voll-Anzeige (e) so leeren Sie bitte den gefüllten Auf-fangsack (Plastiksäcke vom Hersteller lieferbar - siehe Zubehör).

Bei geöffneter Tür funktioniert die Maschine aus Sicherheitsgründen nicht. Es leuchten ebenfalls die Anzeigen (a) beziehungsweise (e).

Nicht zu vernichtende Papierabfälle können in die Durchwurfklappe (3) eingeworfen werden.

OPERATION

IDEAL 2600 and 3800: Press the rocker switch (b) in position I. The paper shredder is now on and paper can be fed. After shredding push rocker switch (b) in position O. If too much paper is inserted the machine will jam. Please press the rocker switch (b) in position R and re-feed the paper in smaller quantities .

IDEAL 2601 and 3802: Press stand-by button (c). The green control light (f) will light. The paper shredder now is in the stand-by mode. The machine will automatically start when paper is inserted; after shredding the machine will automatically stop and return to the stand-by mode. The machine switches off if too much paper is inserted. The reverse symbol "R" (f) will light. Please press the yellow reverse button (g) and re-feed the paper in smaller quantities.

All models: If the red control light (a) or the bag full indicator (e) lights, the shred bag must be emptied (Plastic bags are available from the manufacturer - see accessories).

For safety reasons the machine will not operate when the cabinet door is open. The control light (a) or indicator (e) will light.

Waste that does not need to be shredded can be thrown into the waste flap (3).

UTILISATION

IDEAL 2600 et 3800: Placer l'interrupteur (b) sur la position I. Le destructeur est prêt à fonctionner. Après destruction, remettre l'interrupteur (b) sur la position O. L'introduction d'une liasse trop épaisse bloque l'appareil. Positionner l'interrupteur (b) sur R pour récupérer la liasse engagée et la ré-introduire en la divisant en plusieurs parties.

IDEAL 2601 et 3802: Appuyer sur la touche de mise sous tension (c). Le voyant vert (f) s'allume. Le destructeur est prêt à fonctionner. La machine se met en marche automatiquement lors de la présentation de documents à détruire et s'arrête après leur passage. La machine s'arrête lors de l'introduction d'une liasse trop épaisse. Le voyant "R" (f) s'allume. Appuyer sur la touche retour (g) pour récupérer la liasse engagée et la réintroduire en la divisant en plusieurs parties.

Pour tous modèles: L'allumage du voyant rouge (a) ou (e) "sac plein" indique que le sac est à vider (Sacs plastiques disponibles chez votre fournisseur - voir accessoires).

Par mesure de sécurité, la machine ne fonctionne pas lorsque la porte est ouverte. Allumage des voyants (a) ou (e).

Ce destructeur IDEAL est équipé d'une trappe (3) qui permet de se débarrasser d'objets qui ne nécessitent pas d'être détruits.

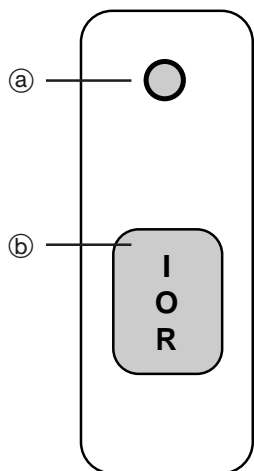

Bedieningspaneel IDEAL 2600/3800
Pannello di comando IDEAL 2600/3800
Panel de control IDEAL 2600/3800

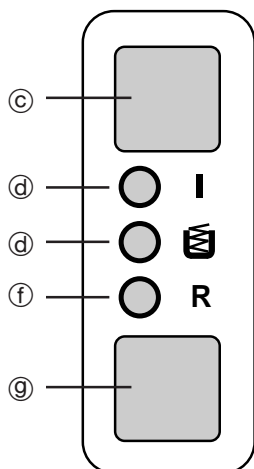

Bedieningspaneel IDEAL 2601/3802
Pannello di comando IDEAL 2601/3802
Panel de control IDEAL 2601/3802

BEDIENING

IDEAL 2600 en 3800: Tuimelschakelaar (b) in positie I zetten. De papiervernietiger is nu ingeschakeld en er kan papier ingevoerd worden. Na het vernietigen de tuimelschakelaar (b) weer in positie O zetten. Wanneer teveel papier ineens ingevoerd wordt, blokkeert het apparaat. Zet de tuimelschakelaar (b) in positie R en het papier komt terug. Voer het papier in kleinere hoeveelheden opnieuw in.

IDEAL 2601 en 3802: Druk op de stand-by toets (c). Het groene controlelampje (d) gaat branden. De papiervernietiger is nu klaar voor gebruik (stand-by). Het apparaat start automatisch zodra papier wordt ingevoerd en schakelt na het vernietigen automatisch terug naar de stand-by-positie. Wanneer teveel papier ineens wordt ingevoerd stopt het apparaat. Het controlelampje "R" (f) gaat branden. De gele "R"-knop (g) drukken en het papier komt terug. Voer het papier in kleinere hoeveelheden opnieuw in.

Alle modellen: Leeg de volle opvangzak, wanneer het rode controlelampje (a), resp. de zak vol indicatie (e) oplicht. (Speciale plastic zakken zijn leverbaar - zie toebehoren).

Om veiligheidsredenen werkt het apparaat niet als de deur van de onderkast geopend is. De lampjes (a) en (e) lichten eveneens op.

Papier dat niet vernietigd hoeft te worden, kan door de doorwerpklep (3) gegooid worden.

ISTRUZIONI PER L'USO

IDEAL 2600 e 3800: Premere l'interruttore (b) nella posizione I. Il distruggidocumenti è pronto a funzionare. Terminato il lavoro, premere su O l'interruttore (b). La macchina s'inceppa inserendo troppa carta. Premere quindi il tasto (b) nella posizione R e inserire nuovamente la carta ma in minore quantità.

IDEAL 2601 e 3802: Premere il pulsante di attesa (c). La spia verde di controllo (d) si accenderà. Il distruggidocumenti è pronto per l'utilizzo. Inserendo la carta il distruggidocumenti partirà automaticamente; dopo la distruzione si arresterà pronto per il successivo utilizzo. Il distruggidocumenti si blocca se viene inserita troppa carta: la spia reverse lampeggia (f). Premere quindi il tasto giallo di retromarcia (g) e inserire nuovamente la carta ma in minore quantità.

Tutti i modelli: Quando si accende la spia rossa (a) o l'indicatore di sacco pieno (e), bisogna svuotare il sacco del distruggidocumenti (sacchi in plastica sono disponibili dal distributore - vedi accessori).

Per motivi di sicurezza il distruggidocumenti non è operativo quando lo sportello è aperto. Si accende la spia rossa (a) o l'indicatore (e).

La carta che non necessita di essere distrutta può essere gettata nell'apposito cestino (3).

FUNCIONAMIENTO

IDEAL 2600 y 3800: Colocar el interruptor (b) en la posición I. La destructora está ahora encendida y puede coger el papel. Después de destruir, colocar el interruptor (b) en la posición O. Si se inserta demasiado papel, la máquina se atascará. Presionar el interruptor (b) en posición R y se deberá volver a introducir el papel en pequeñas cantidades.

IDEAL 2601 y 3802: Presionar el botón de funcionamiento (c). Se iluminará el indicador óptico de color verde (d). El destructor de papel está en el modo "espera". La máquina entrará en funcionamiento de forma automática al insertarse papel, cuando acabe de destruir el papel volverá al modo "espera". La máquina se desconecta automáticamente cuando se inserta demasiado papel. El símbolo "R" (f) se iluminará, debiendo presionar el botón amarillo (g) y se deberá volver a introducir el papel en pequeñas cantidades.

Todos los modelos: Si la luz roja de control (a) o el indicador de bolsa llena (e) se enciende, la bolsa de viruta debe ser vaciada (Bolsas de plástico disponibles - ver accesorios).

Por razones de seguridad la máquina no funciona cuando la puerta del mueble está abierta. La luz de control (a) o indicador (e) se encenderá.

Los papeles que no necesiten ser destruidos se pueden introducir en la abertura especial para ello (3).

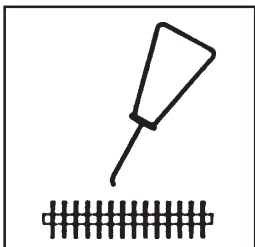

WARTUNG UND PFLEGE

Bitte geben Sie bei nachlassender Schneidleistung oder störenden Laufgeräuschen Öl über die gesamte Breite des Schneidwerkes (Spezialöl vom Hersteller lieferbar - siehe Zubehör).

Von Zeit zu Zeit den Auslaufbereich des Schneidwerkes säubern. Dazu unbedingt Netzstecker ziehen!

MÖGLICHE STÖRUNGEN

- Maschine läuft nicht an! Kontrollieren Sie folgende Punkte: Netzstecker eingesteckt? Schalter in Position I? Sack voll? Türe offen?
- Maschine schaltet nicht mehr ab! Reinigen Sie mit einem Pinsel oder ähnlichem die Lichtschranke ④ (nur bei IDEAL 2601/3802).
- Maschine schaltet nach längerer Belastung ab! Der thermische Motorschutzschalter verhindert eine Überlastung. Er gibt nach kurzer Abkühlphase die Stromzufuhr wieder frei.

Trifft keiner dieser Punkte zu, so verständigen Sie bitte unseren Kundendienst.

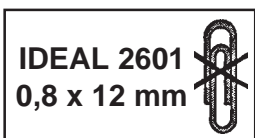
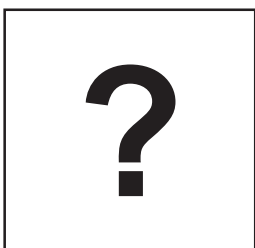

MAINTENANCE

In case of declining shredding capacity or disturbing noises from shredding head please oil the entire length of the cutting head (A special oil for this purpose is available from the manufacturer - see accessories).

From time to time the paper outlet on the underside of the machine head should be cleaned. Please pull the plug out of the wall socket before this operation!

POSSIBLE MALFUNCTIONS

- The machine will not start! Please check the following points: Machine is plugged in? Switch is in position I? Bag full? Door open?
- Machine does not stop! Clean the photo cell ④ with a brush or something similar (IDEAL 2601/3802 only).
- Machine stops after being used for a long period of time! The thermal motor protection switch prevents possible overheating. After a short cooling down period, the power supply will be automatically re-established.

If none of these points are applicable, contact your dealer.

ENTRETIEN

Une réduction de la capacité et une augmentation du bruit indiquent que le bloc de coupe doit être lubrifié. Déposer plusieurs filets d'huile sur une feuille de papier et l'introduire dans le destructeur (huile spéciale IDEAL - voir accessoires).

Nettoyer de temps en temps la sortie du bloc de coupe. Retirer impérativement la prise de courant!

INCIDENTS EVENTUELS

- La machine ne fonctionne pas! Vérifier les points suivants: Prise de courant? Interrupteur sur position I? Sac plein? Porte ouverte?
- La machine fonctionne en continu! Dépoussiérer la cellule ④ à l'aide d'un pinceau (uniquement sur les modèles IDEAL 2601/3802).
- La machine s'arrête après une utilisation prolongée! Une protection thermique a interrompu l'alimentation du moteur. Après une courte période de refroidissement, la machine sera de nouveau prête à fonctionner.

Si le fonctionnement reste défectueux, après ces vérifications, veuillez avertir le SAV.

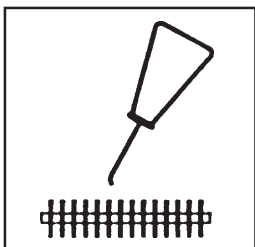

ONDERHOUD

Wanneer de capaciteit van het apparaat vermindert of wanneer er storende geluiden te horen zijn, dient u het apparaat te smeren. U kunt dit doen door een blad papier van een paar flinke strepen olie te voorzien en dit vervolgens te vernietigen (speciale olie hiervoor is bij de leverancier verkrijgbaar - zie toebehoren).

Van tijd tot tijd dient de papieruitvoer aan de onderkant van de machine schoongemaakt te worden. Haal hierbij de stekker uit het stopcontact!

MOGELIJKE STORINGEN

- Apparaat start niet! Controleer de volgende punten: Stekker in het stopcontact? Schakelaar in positie I? Zak vol? Deur open?
- Apparaat schakelt niet meer uit! Reinig de foto-elektrische cel ④ met een zacht borsteltje of iets dergelijks (alleen bij IDEAL 2601/3802).
- Apparaat stopt na langere tijd continu vernietigen! De thermische motorbeveiliging voorkomt oververhitting. Na een korte afkoelperiode wordt de stroomtoevoer automatisch hersteld.

Als geen van deze punten van toepassing is, dient u contact op te nemen met uw dealer.

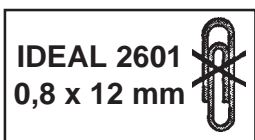

MANUTENZIONE

In caso di diminuzione della capacità di distruzione, o rumori provenienti dal gruppo di taglio, mettere dell'olio su un foglio di carta e distruggerlo (un olio speciale è disponibile presso il fornitore - vedi accessori).

Di tanto in tanto bisogna pulire il gruppo di taglio dai frammenti di carta. Togliere la spina durante questa operazione!

POSSIBILE MALFUNZIONAMENTO

- Il distruggidocumenti non parte! Controllare i punti seguenti: La spina è inserita? L'interruttore è nella posizione I? Il sacco è pieno? Lo sportello è aperto?
- Il distruggidocumenti non si ferma! Pulire la fotocellula con un pannello ④ o qualcosa di simile (Solo IDEAL 2601/3802).
- Il distruggidocumenti si ferma dopo essere stato usato per un lungo tempo! La protezione termica del motore previene possibili sovraccarichi. Dopo un breve periodo di raffreddamento il distruggidocumenti è di nuovo operativo.

Se nessuno di questi consigli risolvono il problema contattare il fornitore.

MANTENIMIENTO

En caso de producirse una disminución de la capacidad de destrucción o algún ruido procedente del cabezal de corte, se debe poner aceite sobre una hoja de papel e introducirla posteriormente en la abertura de alimentación para ser destruida (hay un aceite especial para realizar esta operación - ver accesorios).

De vez en cuando es conveniente limpiar la salida de papel situada en la parte baja del cabezal de corte. ¡Para realizar esta operación se debe desconectar el enchufe de la toma!

POSIBLES FALLOS DE FUNCIONAMIENTO

- La máquina no funciona. Revise los siguientes puntos: ¿La máquina está enchufada? ¿El interruptor está situado en la posición I? ¿La bolsa está llena? ¿La puerta está abierta?
- La máquina no para. Limpie la célula fotoeléctrica ④ con un cepillo o algo similar (sólo IDEAL 2601/3802).
- La máquina se para después de haber sido utilizada un largo período de tiempo. El interruptor de protección de motor previene posibles sobrecargas. Después de un pequeño período de enfriamiento, el suministro de energía quedará automáticamente restablecido.

Si ninguno de estos puntos son aplicables, contacte con su distribuidor.

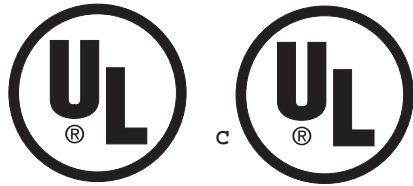

W. Priester

Wolfgang Priester
- General Manager -

EG-KONFORMITÄTSEKTLÄRUNG

Diese Maschine ist GS-geprüft und entspricht den EG-Richtlinien 89/392, 73/23 und 89/336.

Das Unternehmen ist zertifiziert nach DIN EN ISO 9001.

Die spezifischen technischen Daten entnehmen Sie bitte den Angaben auf dem Typenschild der Maschine.

Angewendete Normen und technische Spezifikationen: 230 Volt-Version: EN 292; 294; 27779; 55014-1; 55014-2; 60950; 61000-3-2; 61000-3-3 / 115 Volt-Version: UL 7C 35 E.D.P. Equipment / UL 7C 35 E.D.P. Equipment.

Lärminformation: Der arbeitsplatzbezogene Immissionswert liegt unter dem nach EN 27779 zugelassenen Wert von 70 db (A).

MANUFACTURER'S DECLARATION

This machine is approved by independent safety laboratories and is in compliance with the EC-regulations 89/392, 73/23 and 89/336.

IDEAL is certified under the DIN EN ISO 9001 quality standards.

The exact technical specifications can be found on the technical specifications sticker on the machine.

Applied standards and technical specifications: 230 Volt-Version: EN 292; 294; 27779; 55014-1; 55014-2; 60950; 61000-3-2; 61000-3-3 / 115 Volt-Version: UL 7C 35 E.D.P. Equipment / UL 7C 35 E.D.P. Equipment.

Noise level information: The noise level at the work place is less than the EN 27779 standard's maximum permissible level of 70 db (A).

INFORMATIONS DU FABRICANT

Cette machine a subi les contrôles de sécurité et correspond aux directives européennes 89/392, 73/23 et 89/336.

Le fabricant est certifié DIN EN ISO 9001. Les destructeurs IDEAL sont conformes au Code du Travail.

Les indications techniques se retrouvent sur la plaque signalétique de la machine.

Normes et prescriptions techniques applicables: Version 230 Volts: EN 292; 294; 27779; 55014-1; 55014-2; 60950; 61000-3-2; 61000-3-3 / 115 Volt-Version: UL 7C 35 E.D.P. Equipment / UL 7C 35 E.D.P. Equipment.

Niveau sonore: Au poste de travail, le niveau sonore est inférieur aux valeurs maximales autorisées par la norme EN 27779 (70 décibels).

VERKLARING VAN DE FABRIKANT

Deze machine is goedgekeurd door toonaangevende, onafhankelijke veiligheidsinstituten en voldoet aan EG-normen 89/392, 73/23 en 89/336.

IDEAL is gecertificeerd volgens DIN EN ISO 9001.

De precieze technische specificaties vindt u op het typeplaatje op het apparaat.

Normen en technische waarden: 230 Volt versie: EN 292; 294; 27779; 55014-1; 55014-2; 60950; 61000-3-2; 61000-3-3 / 115 Volt-Version: UL 7C 35 E.D.P. Equipment / UL 7C 35 E.D.P. Equipment.

Geluidsniveau informatie: Het geluidsniveau op de werkplek is lager dan het volgens EN norm 27779 maximaal toegestane geluidsniveau van 70 db (A).

DICHIARAZIONE DI FABBRICAZIONE

Questa macchina ha ottenuto il marchio GS ed è conforme alle norme EC 89/392, 73/23 e 89/336.

La qualità dei prodotti IDEAL è riconosciuta con certificazione DIN EN ISO 9001.

Le esatte specifiche tecniche si trovano sull'etichetta adesiva del distruggidocumenti.

Norme e specifiche tecniche applicabili: 230 Volt-versione: EN 292; 294; 27779; 55014-1; 55014-2; 60950; 61000-3-2; 61000-3-3 / 115 Volt-Version: UL 7C 35 E.D.P. Equipment / UL 7C 35 E.D.P. Equipment.

Informazioni sul livello di rumorosità: Il livello delle emissioni acustiche nell'ambiente di utilizzo risulta inferiore al valore massimo di 70 db (A), fissato con normativa EN 27779.

DECLARACION DEL FABRICANTE

Esta máquina está aprobada por laboratorios de seguridad independientes y de conformidad con las regulaciones-CE 89/392, 73/23 y 89/336.

IDEAL está certificada por las normativas de calidad DIN EN ISO 9001.

Las especificaciones técnicas exactas se encuentran adheridas a la máquina.

Normativas aplicadas y especificaciones técnicas: Versión 230 V.: EN 292; 294; 27779; 55014-1; 55014-2; 60950; 61000-3-2; 61000-3-3 / 115 Volt-Version: UL 7C 35 E.D.P. Equipment / UL 7C 35 E.D.P. Equipment.

Nivel de ruido: El nivel de ruido en el lugar de trabajo es inferior al nivel máximo permitido de 70 db (A) por la normativa EN 27779.



Aktenvernichter
Document Shredders
Destructeurs de Documents
Papiervernietigers
Distruggidocumenti
Destructoras de Documentos

Schneidemaschinen
Trimmers and Guillotines
Cisailles et Massicots
Snijmachines
Taglierine e Tagliacarte
Cizallas y Guillotinas

